

corect

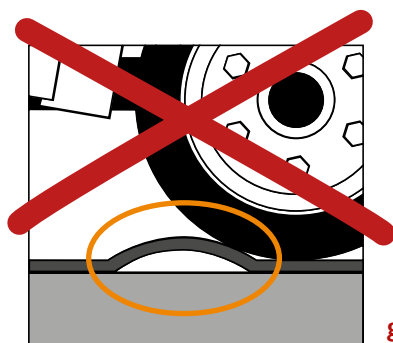

greșit

! Nu trebuie să formeze umflături la deplasare!

Cerințe:

Anvelope:

Greutatea vehiculului, lățimea anvelopei și presiunea cerută sunt corelate. În consecință, **presiunea necesară** în anvelopă este până la **4 bar**

! Dacă este necesară adaptarea anvelopelor: trebuie cerută aprobarea producătorului vehiculului!

Cadru general:

Stilul de conducere:

- viteza maximă = cca. 2 km / oră
- volanul nu se va roti brusc sau când se stă pe loc
- nu se va accelera sau frâna brusc

Marginile pardoselilor trebuie protejate la începutul și sfârșitul aleilor de circulație!

Înlăturarea mecanizată a dejecțiilor:

- lama racloare trebuie să fie echipată cu o buză de cauciuc
- se lucrează cu presiunea minimă de repaus
- lama racloare este fie pe verticală, fie foarte culcată pe suprafață

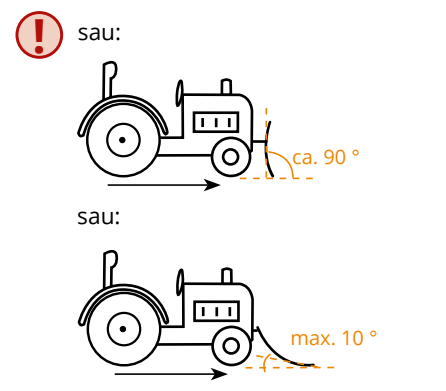

Special pentru MONTA:

MONTA este circulabil până la o **pantă de max. 10 %** cu utilajele obișnuite, de ex. remorcă sau tractor.

Atenție:

- mergeți numai înainte/nu rotiți volanul
- NU accelerați sau frânați pe covor