

KRAIBURG WELA LongLine

Vereisten:



Betonvlak:

- dient geen gaten te hebben
- oneffenheden dienen te worden geëgaliseerd
- dient min. 3 % afschot te hebben

Matten:

dienen een gelijkmatige temperatuur te hebben: min. + 5° C en max. + 30° C (afhankelijk van de uitgangstemperatuur bij levering)

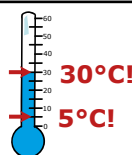

Voor het dierwelzijn en het drooghouden van de mat is licht instrooien aan te bevelen! (bijv. zaagsel of mineralen)

Dit heeft u nodig:

Meten:

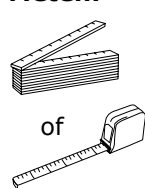

Markeren:

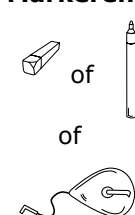

Snijden:

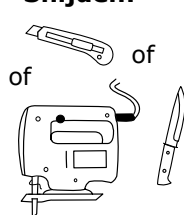

Boren en bevestigen:

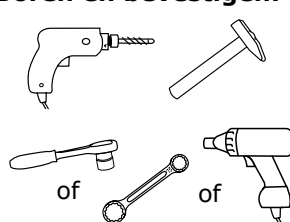

KRAIBURG bevestigingsmateriaal:



plug ø 10 x 80 mm met

- houtdraadbout (SW 13) - A2
- carrosseriering ø 40 mm - A2

plug ø 10 x 100 mm met

- houtdraadbout (SW 13) - A2
- carrosseriering ø 30 mm - A2

(bevestigingsmateriaal wordt meegeleverd)

1 Markeren

188 cm bij een matlengte va 183 cm
175 cm bij een matlengte va 170 cm
170 cm bij een matlengte va 165 cm

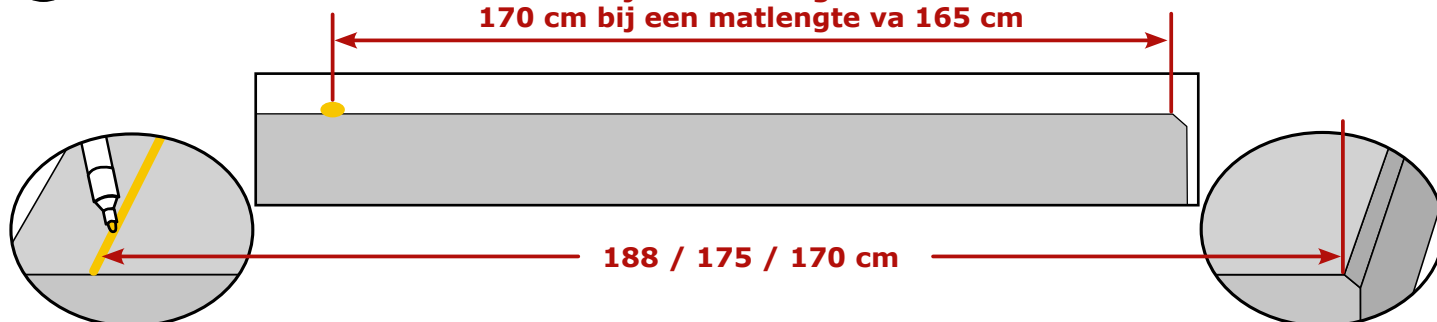

Voor het bevestigen eerst markeren
tip: gebruik krijt

Meet vanaf de achterste
betonnen rand

2 Uitrollen / Uitleggen

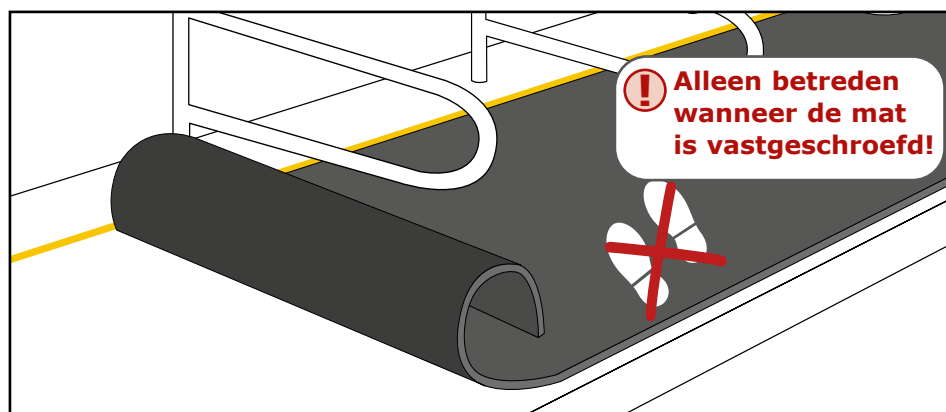

**! Alleen betreden
wanneer de mat
is vastgeschroefd!**

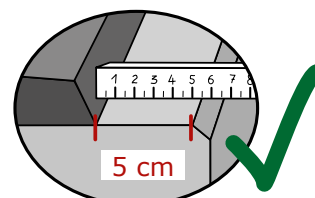

achterzijde betonrand:
5 cm montage afstand!

**i De afstand neemt zichtbaar
af in de eerste paar dagen
na de montage.**

! Snijden van uitsparingen van bijv. poten is niet mogelijk!



3 Bevestigen

i Vanuit het midden van het eiland naar rechts en links werken

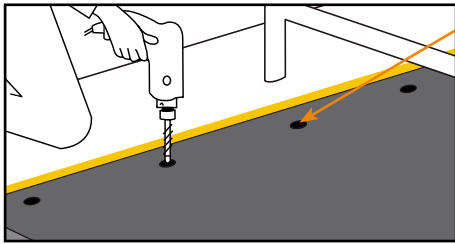

aan de voorzijde door de geprefabriceerde uitsparingen bevestigen

! Zorg er altijd voor dat de voorste rand van de mat tegen de aangebrachte markering aanligt. Indien nodig, corrigeren.

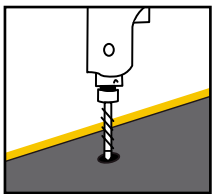
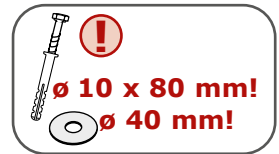

boren

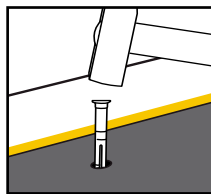

kunststofplug inslaan

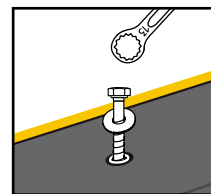

bout en carrosseriering indraaien

! Bouten vastzetten tot deze iets verzonken in de mat liggen. **Niet te ver draaien, vast is vast!**

4 Beiden kanten van de mat een eindprofiel bevestigen

A Profiel plaatsen

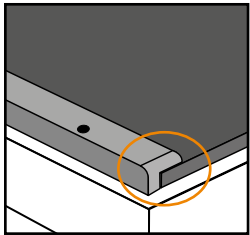

linkerzijde met profiel **WELA-L**

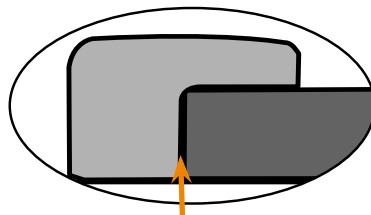

Contact

! NIET HARD DRUKKEN!

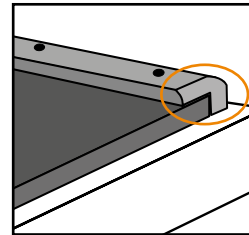

rechterzijde met profiel **WELA-R**

- afgeronde zijde aan de achterkant
- gelijk houden met de achterrand van de mat

B Profiel vastzetten

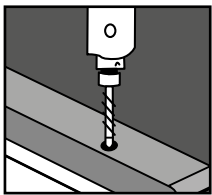

boren

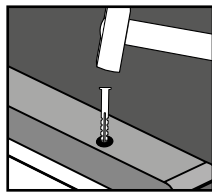

kunststofplug inslaan

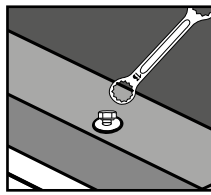

bout en carrosseriering indraaien en gelijkmatig vast zetten.

Niet te ver draaien, vast is vast!

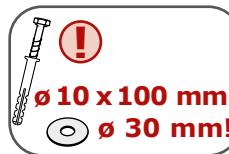

i Tips om verschuiving te vermijden:

- op een punt vastzetten, dwz boren en plug inslaan
- dan het volgende gat boren enzovoorts

5 Optioneel: twee banen met middenprofiel verbinden (onder boxafscheiding)

A Tussenprofiel **WELA-M** gebruiken

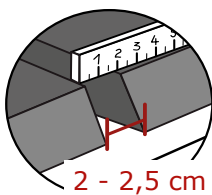

2 - 2,5 cm

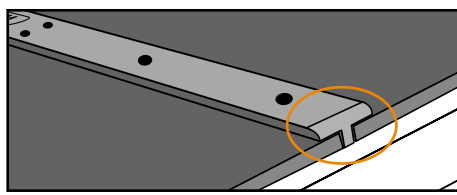

- afgeronde zijde aan de achterkant
- gelijk houden met de achterrand van de mat

! NIET HARD DRUKKEN!

B Profiel vastzetten: zie **4 B**